

Інструкція з експлуатації

Стрічкова деревообробна пила
HBS400 (2 кВт, 220В)

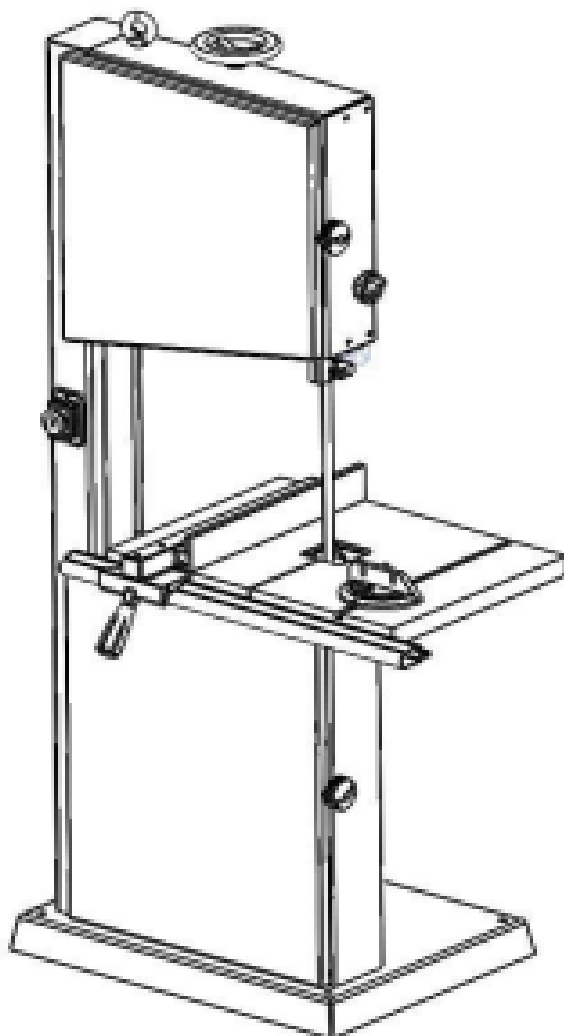

ВАЖНО ПРОЧИТАЙТЕ ЦЕЙ ПОСІБНИК КОРИСТУВАЧА ПЕРЕД
ВВЕДЕННЯМ ПРИСТРОЮ В ЕКСПЛУАТАЦІЮ

1. Компоненти та частини (стандартна поставка)

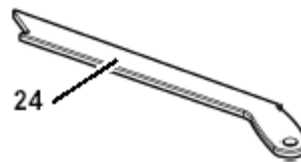
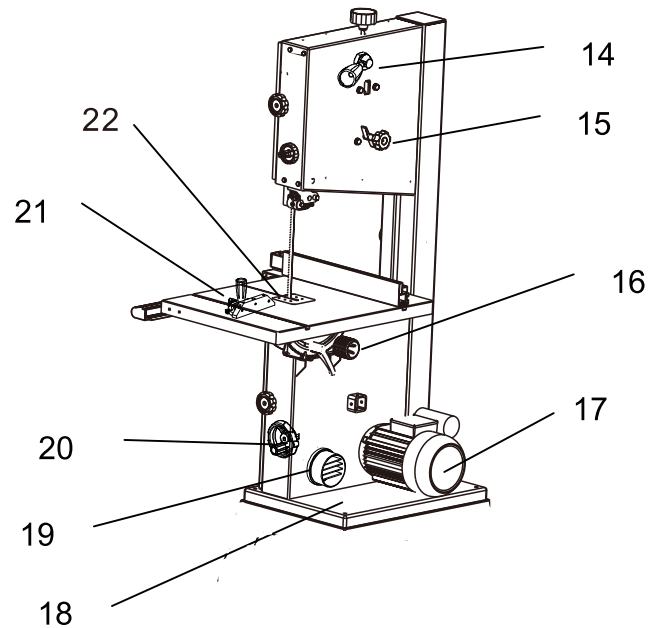
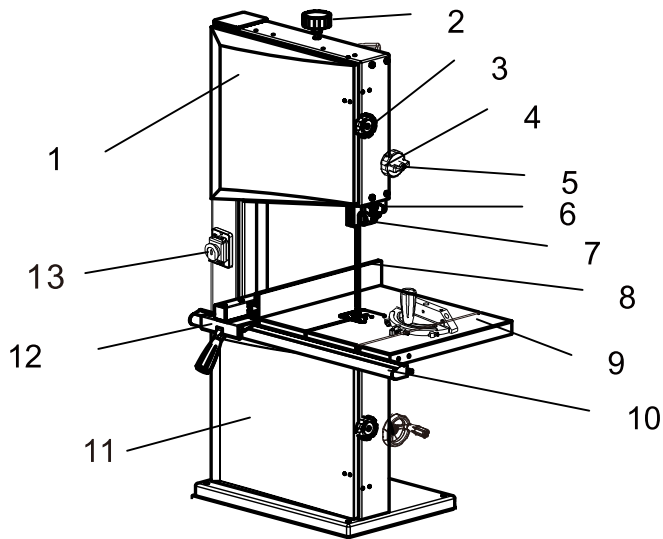

ПЕРЕДНЯ ЧАСТИНА

1. Двері верхнього корпусу
2. Ручка налаштування натягу полотна стрічкової пилки
3. Поворотна застібка, двері корпусу
4. Ручка налаштування захисного кожуха
5. Регульовальна ручка для фіксації кожуха леза
6. Захист леза
7. Верхня напрямна леза
8. Полотно стрічкової пилки
9. Пильний стіл
10. Направляюча
11. Нижня дверцята корпусу
12. Напрямна огорожа
13. Вимикач з аварійною зупинкою

ЗАДНЯ ЧАСТИНА

14. Швидкозйомний важіль для стрічкової пилки
15. Регулятор для регулювання руху леза
16. Регулятор для регулювання повороту столу
17. Двигун
18. Основа верстату
19. Гніздо для видалення пилу
20. Регулятор приводного ремня
21. Упор
22. Настільний вкладиш
23. Шафа-підставка
24. Штовхач

ЗМІСТ

1. Компоненти та деталі (стандартна комплектація).....	1
2. Прочитайте спочатку!	2
3. Безпека.....	2
3.1 Зазначені умови використання	2
3.2 Загальна інформація з безпеки.....	2
3.3 Символи на машині.....	3
3.4 Запобіжні пристрої.....	4
4. Транспортування.....	4
5. Деталі машини.....	4
6. Початкова експлуатація	5
6.1 Монтаж	5
6.2 Встановлення пильного столу.....	5
6.3 Вирівнювання пилки.....	6
6.4 Установка напрямної огорожі Екструзія.....	6
6.5 Встановлення напрямної планки.....	6
6.6 Встановлення тримача штовхача.....	6
6.7 Підключення пиловловлювача.....	6
6.8 Натягування полотна стрічкової пилки	7
6.9 Підключення до електромережі.....	7
6.10 Збірка підставки шафи.....	7
7. Експлуатація	7
7.1 Пиляння	8
8. Технічне обслуговування	9
8.1 Заміна полотна стрічкової пилки.....	9
8.2 Вирівнювання полотна стрічкової пилки.....	9
8.3 Вирівнювання верхньої напрямної леза.....	9
8.4 Вирівнювання нижньої напрямної леза.....	10
8.5 Заміна шини стрічкової пилки	10
8.6 Заміна вставки столу.....	10
8.7 Очищення пилки	10
8.8 Зберігання	10
9. Ремонт	10
10. Охорона навколишнього середовища.....	10
11. Посібник з усунення несправностей.....	11
12. Технічні характеристики.....	11
13. Деталізований вигляд і список деталей	12

2. Прочитайте спочатку!

Ці інструкції з експлуатації були написані, щоб полегшити вам, користувачеві, навчитися користуватися цією машиною та робити це безпечно. Ці інструкції повинні

використовувати наступним чином:

- Прочитайте ці інструкції перед використанням. Зверніть особливу увагу на інформацію про безпеку.
- Ця інструкція з експлуатації призначена для людей, які володіють базовими технічними знаннями щодо експлуатації подібної машини або подібних електроінструментів. Недосвідченим особам настійно рекомендується звернутися за компетентною порадою та керівництвом до досвідченої людини перед тим, як почати роботу з цією машиною.
- Зберігайте всі документи, що постачаються з цим апаратом, для подальшого використання. Зберігайте докази покупки на випадок майбутніх гарантійних претензій.
- Цей апарат не можна продавати чи позичати комусь іншому без супроводу всіх документів на апарат, що постачаються з ним.
- Виробник не несе відповідальності за будь-яку шкоду, спричинену нехтуванням цією інструкцією з експлуатації.

Інформація в цих інструкціях позначена як:



Небезпека!

Ризик травмування людей або навколишнього середовища пошкодження.



Ризик ураження електричним струмом! Ризик травмування електричним струмом.



Небезпека заплутування! Ризик травмування через втягування частин тіла або одягу



Обережно! Ризик матеріальних збитків.



Примітка: Додаткова інформація.

3. Безпека

3.1 Зазначені умови використання Машина підходить для різання деревини, деревних матеріалів і пластмас. Не різте круглий брус поперек його поздовжньої осі без відповідних пристосувань.

Пильне полотно, що обертається, може повертати заготовку. Під час пиляння тонкого матеріалу, покладеного на край, необхідно використовувати відповідну напрямну для міцної опори. Будь-яке інше використання не відповідає зазначеним. Виробник не несе відповідальності за будь-яку шкоду, спричинену використанням не за призначенням. Зміна машини або використання деталей, не схвалених виробником обладнання, може призвести до непередбачених пошкоджень!

3.2 Загальна інформація з безпеки

Під час використання цього інструменту дотримуйтеся наступних інструкцій з безпеки, щоб виключити ризик травмування людей або матеріальних збитків. Дотримуйтеся також спеціальних вказівок з безпеки у відповідних розділах. У відповідних випадках дотримуйтеся законодавчих директив або правил щодо запобігання нещасним випадкам, пов'язаних із використанням стрічкових пилок.



Загальна безпека!

Тримайте своє робоче місце в порядку - безладне робоче місце спричиняє нещасні випадки.

Будьте напоготові. Знайте, що ви робите. Налаштуйтеся на роботу з розумом. Не працюйте з інструментом під впливом наркотиків, алкоголю або ліків. Враховуйте умови навколишнього середовища: тримайте робоче місце добре освітленим.

Уникайте неправильного положення тіла. Завжди тримайтеся на ногах і зберігайте рівновагу. При роботі з довгою заготовкою використовуйте відповідні опори.

Не використовуйте інструмент поблизу легкозаймистих рідин або газів. Пила повинна запускатися та працювати лише з особами, які знайомі зі стрічковими пилками та які у будь-який момент знають про безпеку, пов'язану з роботою такого інструменту. Не допускайте перехожих, особливо дітей, подалі від небезпечної зони. Особи молодше 18 років повинні користуватися цим інструментом тільки в процесі професійного навчання під наглядом інструктора.

Не дозволяйте іншим особам торкатися інструменту або кабелю живлення під час його роботи. Не перевантажуйте інструмент. Та використовуйте його лише в діапазоні продуктивності, для якого він розроблений (див. «Технічні харак.»).



Небезпека! Ризик ураження електричним струмом! Не піддавайте інструмент впливу дощу. Не використовуйте інструмент у вологому або мокрому середовищі. Уникайте контакту тіла із заземленими предметами, такими як радіатори, труби, кухонні плити, холодильники під час роботи з цим інструментом. Не використовуйте кабель живлення для будь-яких цілей, для яких він не придатний.



Ризик травмування та защемлення рухомими частинами!

Не використовуйте інструмент без встановлених огорож. Завжди тримайте достатню відстань до полотна стрічкової пилки.

Під час роботи з цим інструментом дотримуйтесь достатньої відстані до приводних компонентів. Не намагайтеся зупинити полотно стрічкової пилки, штовхаючи заготовку на бік. Перед обслуговуванням переконайтеся, що інструмент від'єднано від джерела живлення. Переконайтеся, що під час увімкнення (наприклад, після обслуговування) на інструменті чи в ньому не залишилося інструментів або незакріплених частин. Вимкніть живлення, якщо інструмент не використовується.



Небезпека порізів, навіть коли ріжучий інструмент стоїть!

Під час заміни ріжучих інструментів одягайте рукавички.



Ризик віддачі (заготовка захоплюється полотном стрічкової пилки та відкидається на оператора)! Не заклинювати заготовки. Розпилуйте тонкі або тонкостінні деталі тільки пильними дисками з дрібними зубами. Завжди використовуйте гострі полотна стрічкової пилки. Якщо сумніваєтеся, перевірте деталь на наявність сторонніх предметів (наприклад, цвяхів або шурупів). Вирізайте лише ті розміри, які дозволяють безпечно та надійно тримати під час різання. Ніколи не ріжте кілька заготовок одночасно — а також не розпилуйте пачки, що містять кілька окремих деталей. Небезпека травмування, якщо окремі частини неконтрольовано захоплюються полотном стрічкової пилки. Під час різання круглого матеріалу використовуйте відповідне пристосування, щоб запобігти повороту заготовки.



Небезпека заплутування!

Переконайтеся, що жодна частина тіла чи одяг не може бути захоплена та втягнута обертовими компонентами (ні краваток, ні вільного одягу; тримайте довге волосся сіткою для волосся).

Ніколи не ріжте заготовки, що містять такі матеріали:

- мотузки
- струни
- шнури
- кабелі
- дроти



Небезпека через недостатнє використання засобів індивідуального захисту! Носіть засоби захисту слуху.

Носіть захисні окуляри.

Носіть маску від пилу.

Носіть відповідний робочий одяг. При роботі на відкритому повітрі рекомендується носити нековзке взуття.



Небезпека травмування через вдихання деревного пилу!

Пил певних порід деревини (наприклад, дуб,

бук, ясен) може викликати рак при вдиханні: працюйте лише з відповідним пилозбірником, підключеним до пилки.



Небезпека, спричинена модифікацією машини або використанням частин, які не перевірені та схвалені виробником обладнання! Збирайте інструмент у суворій відповідності до цієї інструкції. Використовуйте лише запчастини, схвалені виробником обладнання. Використовуйте лише інструменти (полотна для стрічкових пил), які відповідають стандарту EN 847-1:1997. Не змінюйте жодних частин.



Небезпека через дефекти інструменту!

Зберігайте інструмент і приладдя в належному стані. Дотримуйтесь інструкцій з обслуговування. Перевірте інструмент на наявність можливих пошкоджень перед будь-яким використанням: перед використанням інструменту всі запобіжні пристрої, захисні пристрої або незначно пошкоджені частини повинні бути перевірені на належне функціонування, як зазначено. Перевірте, чи всі рухомі частини працюють належним чином і чи не застрягли. Усі частини мають бути правильно встановлені та відповідати всім умовам, необхідним для належної роботи інструменту.

Пошкоджені захисні пристрої або частини повинні бути відремонтовані або замінені кваліфікованим фахівцем. Замініть пошкоджені перемикачі в сервісному центрі. Не використовуйте інструмент, якщо вимикач не можна увімкнути або вимкнути. Тримайте ручки вільними від масла та жиру.

3.3 Символи на машині



Небезпека! Нехтування наступними попередженнями може призвести до серйозних травм або матеріальних



Читайте інструкції.



Напрямок руху полотна стрічкової пилки.

3.4 Запобіжні пристрої

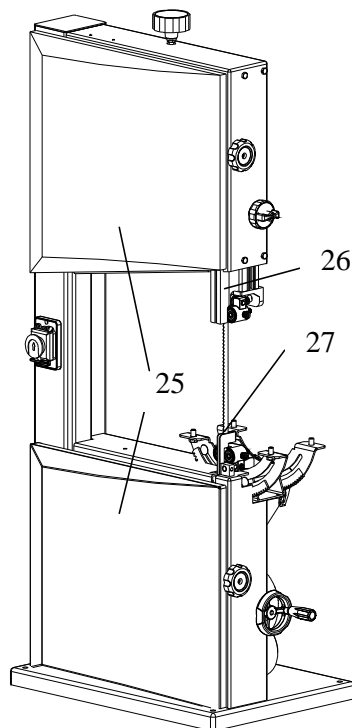

Верхній захист леза

Верхній захисний кожух (26) захищає від ненавмисного контакту з пильним диском і від стружки, що розлітається. Щоб верхній захисний кожух забезпечував належний захист від контакту з полотном стрічкової пилки, його слід завжди встановлювати якомога ближче до заготовки (макс. відстань 3 мм).

Нижній захист леза

Нижній захисний кожух (27) захищає від випадкового контакту з пилковою трічкою.

Нижній захисний кожух має бути завжди на місці та закривати полотно стрічкової пилки, коли стрічкова пила працює.

Двері корпусу

Дверцята корпусу (25) захищають від контакту з обертовими частинами всередині машини.

Під час роботи машини обидві дверцята корпусу повинні бути закриті. Штовхач

Штовхач служить продовженням руки і захищає від випадкового контакту з пилковим диском.

Завжди слід використовувати штовхач, якщо відстань між полотном стрічкової пилки та направляючою планкою менше 120 мм. Направте штовхач під кутом 20° до поверхні пиляльного столу.

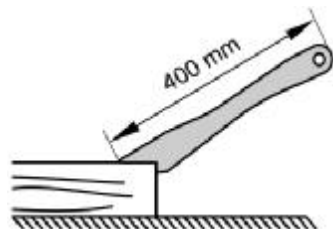

Коли ручка штовхача не використовується, її можна зберігати на тримачі ручки штовхача на рамі стрічкової пилки. Замініть штовхач, якщо він пошкоджений.

4. Транспортування

- Встановіть верхню напрямну леза в найнижче положення.
- Зніміть аксесуари, що виступають.
- Під час доставки використовуйте оригінальну упаковку, якщо це можливо.

5. Деталі машини



Примітки:

У цьому розділі представлено основні робочі елементи машини. Правильне використання машини описано в розділі «Експлуатація». Прочитайте цю главу перед першим використанням пилки.

Вимикач з аварійною зупинкою

- Для запуску = натисніть зелену кнопку перемикача (29).
- Для зупинки = натисніть червону кнопку перемикача (28) або кришку (30) перемикача ON/OFF.

У разі зникнення напруги спрацьовує

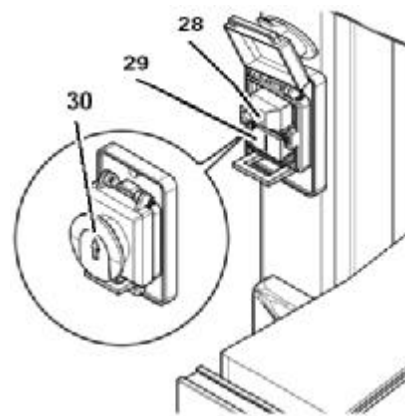

реле мінімальної напруги. Це запобігає запуску машини після відновлення живлення. Для повторного запуску необхідно натиснути зелену кнопку перемикача.

Кришка вимикача (30) може бути захищена навісним замком.

Ручка налаштування полотна стрічкової

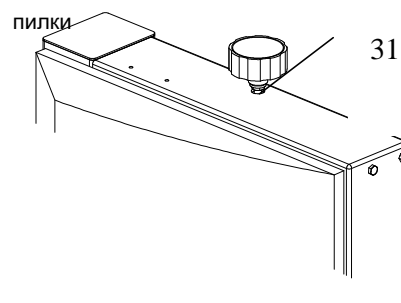

напруги

Регульовальною ручкою (31) коригують натяг стрічкової пилки, якщо необхідно:

- Повертаючи установочну ручку за годинниковою стрілкою збільшує натяг леза.
- Обертання ручки налаштування проти годинникової стрілки зменшує натяг леза.

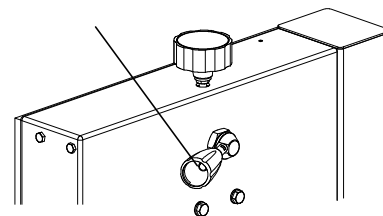

Регулятор для регулювання руху леза

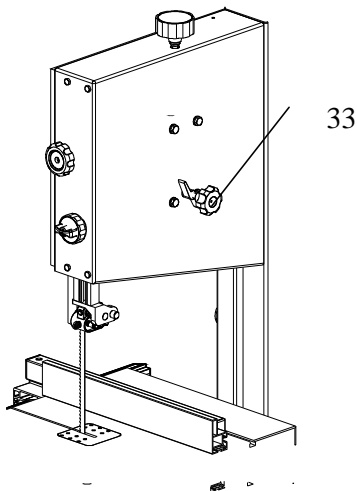

За допомогою регулятора (33) можна регулювати нахил верхнього колеса стрічкової пилки, якщо це необхідно. Це регулювання слідування необхідно, щоб лезо рухалося по мертвій точці на гумових шинах коліс стрічкової пилки:

- Обертання за годинниковою стрілкою = лезо рухається назад.
 - Обертання проти годинникової стрілки = лезо рухається вперед.
- Регулювання швидкості. Перемикаючи приводний ремінь, стрічкова пила може працювати на двох швидкостях (див. «Технічні характеристики»):

. 500 м/хв для твердої деревини, пластику. 1000 м/хв для всіх видів деревини.

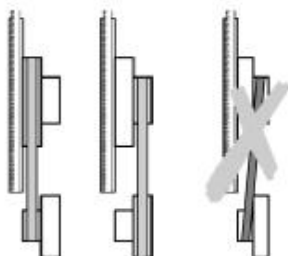

500 m/min 1000 m/min



Обережно!

Привідний ремінь не повинен проходити по діагоналі; це пошкодить ремінь

Ручка регулювання натягу приводного ремня

За допомогою ручки налаштування (34) коригується натяг приводного паса, при необхідності

- обертання ручки регулювання за годинниковою стрілкою зменшує натяг леза.

Поворот ручки налаштування проти годинникової стрілки збільшує натяг леза.

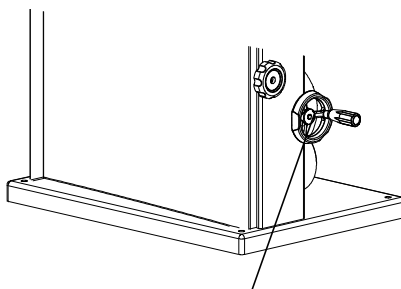

34

Нахил пильного столу

Після ослаблення стопорного гвинта (35) столик пили (36) плавно нахилиється на 45° до леза.

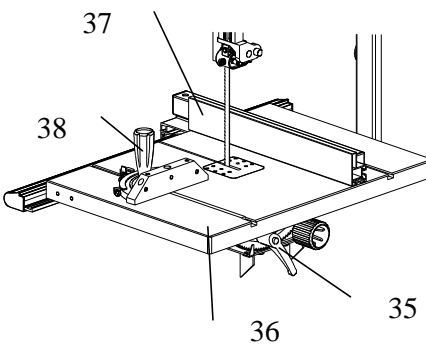

Напрямна планка (37) кріпиться до передньої частини столу стрічкової пилки; Напірну планку можна використовувати з обох боків леза.

Скошена огорожа

Наконечник вставляється в отвір столу з переднього краю столу. Для косих різів скошена планка повертається на 60° в обох напрямках. Для кутів 45° і 90° передбачені позитивні упори. Щоб встановити кут скосу: послабте ручку фіксатора (38), повернувши її проти годинникової стрілки



Ризик травмування!

Під час різання за допомогою косої планки ручка замка повинна бути міцно затягнута.

6. Початкова експлуатація

Небезпека!



Запускайте пилку лише після завершення наступних підготовчих робіт:

- пила надійно закріплена;
- встановлено та вирівняно пилковий стіл;
- перевірено натяг клинового ремня;
- перевірені запобіжні пристрої.

Підключайте пилку до електромережі тільки після завершення всіх вищевказаних підготовчих робіт! Інакше існує ризик ненавмисного запуску пилки, що може спричинити серйозні травми.

6.1 Монтаж

Для надійної стійки пилу необхідно встановити на стійку опорну поверхню:

1. Просвердліть 4 отвори в опорній поверхні.
2. Вставте кріпильні болти в опорну пластину та закріпіть гайками.

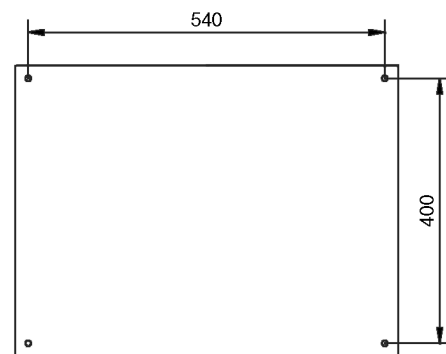

Оптимальну робочу висоту і стійкість забезпечує сталева стійка, яка вже підготовлена для кріплення пилки. Відомості щодо монтажу стелу наведені в додатку до цієї інструкції з експлуатації.

6.2 Встановлення пильного столу

1. Встановіть обмежувальний гвинт (40) на нижню частину. Направте столик пилки на полотно стрічкової пилки та помістіть його на цапфу столу.
2. Прикріпіть стіл пилки чотирма гвинтами (39) і шайбами до цапфи столу.

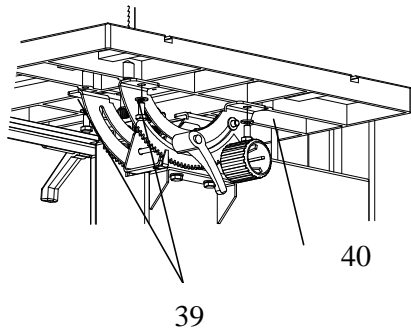

6.3 Вирівнювання столу пилки Стіл пилки потрібно вирівняти у двох площинах

- збоку, щоб лезо проходило мертву точку крізь вставку столу; - під прямим кутом до полотна стрічкової пилки. Бічне вирівнювання пильного столу

1. Послабте чотири кріпильні гвинти (35), які утримують нижні опори столу.
2. Вирівняйте робочий стіл так, щоб лезо проходило через центр прорізу вставки столу.

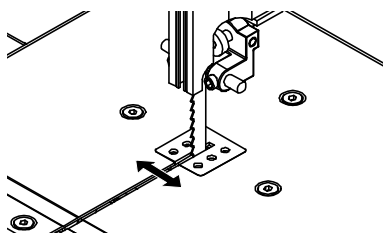

3. Знову затягніть чотири кріпильні гвинти (35).

Вирівнювання робочого столу під прямим кутом до полотна стрічкової пилки

1. Повністю підніміть верхню напрямну леза (див. «Експлуатація»).

Перевірте натяг полотна стрічкової пилки (див. «Початок роботи»).

2. Послабте важіль блокування.
3. Використовуючи косинець, встановіть стіл під прямим кутом до леза та знову затягніть фіксатор.
4. Послабте фіксуючу гайку (41) і відрегулюйте обмежувальний гвинт (42), доки він не торкнеться робочого столу.

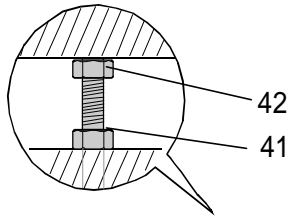

5. Затягніть стопорну гайку.

6.4 Встановлення направляючої огорожі

Закріпіть екструзійну направляючу напрямну (58) чотирма гвинтами та шайбами до пильного столу.

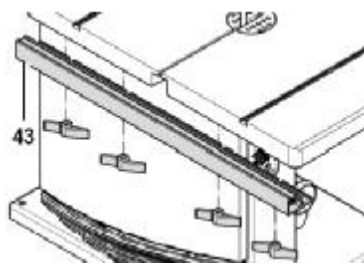

6.5 Встановлення протидіючої планки Напірну планку можна використовувати з обох боків леза. Коли направляючу планку переміщують з одного боку пилкового полотна на іншу, екструзію направляючої (44) потрібно повернути назад.

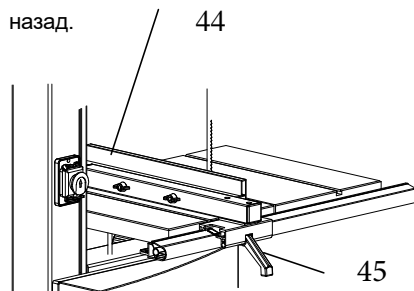

- 5 Розташуйте напрямну напрямної. Затягніть важіль фіксатора (45) розривника

6.6 Встановлення штовхача

Тримач



Примітка:

Якщо пила буде встановлена на підставку, тримач штовхача можна встановити лише після.

1. Закрутіть шестигранну гайку на головному гвинті (46) до упору без різьби на хвостовику.
2. Закрутіть гвинт у отвір з лівого боку стрічкової пилки.
3. Затягніть шестигранну гайку тільки вручну.
4. Повісьте штовхач (47) на гвинт, коли він не використовується.



6.7 Підключення пилозбірника



Небезпека!

Пил певних порід деревини (наприклад, дуба, бука та ясеня) може викликати рак при вдиханні: завжди використовуйте пилозбірник під час роботи в закритих приміщеннях (швидкість повітря в отворі пиловідведення пилки ≥ 20 м/с).



Обережно!

Робота без пилозбірника можлива тільки:

- на відкритому повітрі;
 - для короткочасної роботи (до макс. 30 хвилин);
 - з протипиловим респіратором.
- Якщо пилозбірник не використовується, буде накопичуватися стружка, яку необхідно періодично видаляти.

Підключіть пилозбірник або промисловий пилосос за допомогою відповідного адаптера до порту відведення пилу.

6.8 Натягування полотна стрічкової пилки



Небезпека!

Занадто велика напруга може спричинити поломку полотна стрічкової пилки. Занадто низький натяг може призвести до пробуксовування приводного колеса стрічкової пилки та зупинки полотна стрічкової пилки. Повністю підніміть верхню напрямну леза (див. «Експлуатація»). Перевірка натягу леза:

- Перевірте натяг, натиснувши пальцем на півдорозі між столом і верхньою напрямною леза до бічної сторони леза (лезо має прогнутися не більше ніж на 1-2 мм).
- Перевірте регулювання за індикатором натягу леза. Шкала показує правильну настройку в залежності від ширини полотна стрічкової пилки.

3. Відкоригуйте натяг, якщо необхідно: поворот ручки налаштування (48) проти годинникової стрілки збільшує натяг леза. Обертання регулятора (48) проти годинникової стрілки зменшує натяг леза.

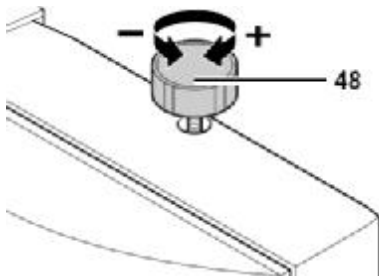

6.9 Підключення до електромережі



Небезпека! Висока напруга.

Використовуйте пилку лише в

сухому середовищі. Експлуатуйте пилку лише від джерела живлення, яке відповідає наступним вимогам

(див. також «Технічні характеристики»): - напруга мережі та частота мережі відповідають напрузі та частоті, вказаним на заводській табличці машини;

- захист запобіжником УЗО

чутливістю 30 мА;

- правильно встановлені, заземлені

та перевірені розетки;



Примітка:

Зверніться до місцевої ради з питань електроенергії або електрика, якщо сумнівається, чи відповідає ваше домашнє підключення вимогам. - Переконайтеся, що кабель живлення не заважає, не створює небезпеки спіткнутися або пошкодитися. - Захищайте кабель живлення від тепла, агресивних рідин і гострих країв. - Використовуйте тільки подовжувачі з гумовою ізоляцією з достатнім поперечним перерізом (3 x 1,5 мм², для машин з трифазним двигуном: 5 x 1,5 мм²). - Не тягніть за кабель живлення, щоб від'єднати його.

1. Коли пила зібрана і всі захисні пристрої встановлені, підключіть її до джерела живлення.
2. Увімкніть пилу на короткий час і негайно знову вимкніть.
3. Перевірте напрямок обертання полотна стрічкової пилки: в зоні різучого руху воно повинно рухатися зверху вниз.
4. Якщо полотно стрічкової пилки повертається в неправильному напрямку, від'єднайте кабель живлення від пилки.
5. Змініть електричне з'єднання кваліфікованим електриком!

6.10 Підключення до електромережі
Збірка підставки шафи
- перевірити вміст за списком деталей.
- Встановіть задню панель і праву та ліву кінцеві панелі на базову панель, закріпіть за допомогою шестигранних болтів і шайб. - Прикріпіть праву та ліву кінцеві панелі до задньої панелі, закріпіть шестигранними болтами та шайбами. - Прикріпіть передню розтяжку до правої та лівої кінцевих панелей за допомогою шестигранних болтів і шайб. Закріпіть полицю на правій і лівій торцевих панелях, використовуючи решту шестигранних болтів і шайб. - Прикріпіть двері до торцевої панелі. - Підніміть стрічкову пилу та обережно поставте її на робочу підставку.
- Закріпіть у положенні за допомогою шестигранних болтів, наскрізної шайби, підставки для шафи, шайби, шестигранної гайки, стрічкової пилки та стопорної шайби, а потім закріпіть на верхній стороні шестигранною гайкою.

Повторіть процедуру для всіх чотирьох кутів перед повним затягуванням.

7. Експлуатація



Небезпека!

Щоб максимально знизити ризик отримання травм, під час роботи з пилкою слід дотримуватися наступних рекомендацій щодо безпеки.

Використовуйте засоби індивідуального захисту:

- протипиловий респіратор;
- захист органів слуху;
- захисні окуляри.

Виріжайте лише одну заготовку за раз. Завжди тримайте заготовку на столі. Не заклинювати заготовку. Не намагайтеся зупинити полотно стрічкової пилки, штовхаючи заготовку на бік.

Якщо цього вимагає тип роботи, використовуйте наступне:

- опора для роботи — для довгих запасів, які інакше впали б зі столу після завершення розрізу;
- штовхач – якщо дистанційна огорожа – полотно стрічкової пилки $\delta 120$ мм;
- пилосбірник;
- відповідне пристосування під час різання кругляка, щоб воно не переверталось;

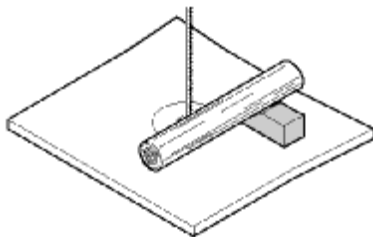

- відповідна напрямна для надійної підтримки під час різання тонкого матеріалу, покладеного на край.

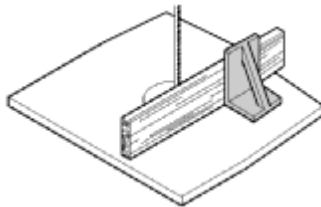

Перед початком роботи переконайтеся, що наступне знаходиться в належному робочому стані:

- полотно стрічкової пилки;
- верхній і нижній кожух леза.
- Негайно замініть пошкоджені частини!
- Займіть правильне робоче положення (зуби полотна стрічкової пилки повинні бути спрямовані в бік оператора).
- Ніколи не ріжте кілька заготовок одночасно, а також не розпилюйте пачки, що містять кілька окремих деталей. Небезпека травмування, якщо окремі шматки будуть неконтрольовано зачеплені пильним диском



Небезпека затягування/ защемлення!

- Не носіть вільний одяг, прикраси або рукавички, які можуть зачепитися та закрутитися обертовими частинами машини.

- Тримайте довге волосся сіткою.
- Ніколи не розрізайте матеріали, до яких прикріплені мотузки, шнури, мотузки, кабелі та дроти, або які містять такі матеріали.

Регулювання верхньої прямої леза. Необхідно відрегулювати висоту верхнього прямого ножа (39) - перед кожною операцією різання, щоб відповідати висоті заготовки (верхня пряма леза повинна бути встановлена приблизно на 3 мм над заготовкою);

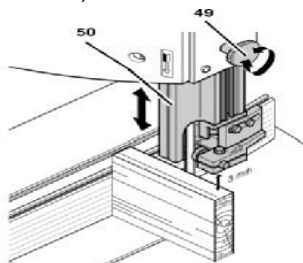

- після регулювання полотна стрічкової пилки або столу (наприклад, заміни полотна стрічкової пилки, натягування полотна стрічкової пилки, вирівнювання столу).

Небезпека!

Перш ніж регулювати верхню напрямну леза та нахил пиляльного столу:

- вимкнути машину.



- дочекайтеся повної зупинки стрічкової пилки. Встановіть верхню напрямну леза (50) за допомогою регулювальної ручки (49) у потрібне положення

Регулювання швидкості різання

1. Відкрийте нижні дверцята корпусу.
2. Послабте клиновий ремінь, повернувши рукоятку за годинниковою стрілкою
3. Одягніть клиновий ремінь на потрібні шків ведучого колеса (нижнє колесо стрічкової пилки) і відповідний шків двигуна – зверніть увагу на етикетку всередині нижніх дверцят корпусу.

Обережно!

Клиновий ремінь повинен проходити на обох передні або обидва задні шківі



Ніколи не допускайте, щоб клиновий ремінь проходив по діагоналі! - Клиновий ремінь на передньому шківі = низька швидкість, високий крутний момент. - Клиновий ремінь на задніх шківях = висока швидкість, низький крутний момент. Знову натягніть клиновий ремінь, повернувши рукоятку проти годинникової стрілки (на півдорозі між шківями клиновий ремінь повинен прогнутися приблизно на 10 мм). Закрийте нижні дверцята корпусу.

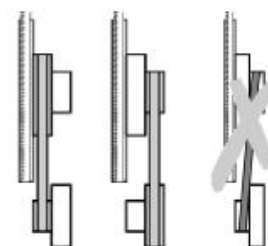

500 m/min 1000 m/min

7.1 Пиляння

1. Виберіть і встановіть екструзійну вставку для столу, яка відповідає типу розрізу, який потрібно виконати:
 - настільна вставка екструзія з вузьким пазом тільки для стандартних поперечних різів;
 - настільна вставка екструзії зі скошеним пазом також для скошених розрізів.

2. Відрегулюйте швидкість полотна стрічкової пилки.

3. При необхідності відрегулюйте нахил столу.



Ризик віддачі (заготовка захоплюється полотном стрічкової пилки та відкидається на оператора)! Не затискайте заготовки.

4. Виберіть напрямну направляючу та нахил столу відповідно до типу операції різання, яку потрібно виконати.

5. Встановіть верхню напрямну лека на 3 мм над заготовкою.



Примітка:

Завжди робіть пробний надріз на шматку брухту, щоб перевірити налаштування; при необхідності виправте перед розрізанням заготовки. Покладіть заготовку на пильний стіл. Підключіть. Запустіть пилку. Відрізання заготовки за один прохід. Вимкніть, якщо відразу після цього не потрібно виконувати подальше різання.

8. Догляд та обслуговування



Небезпека!

Перед усім обслуговуванням:

- вимкнути машину.
- від'єднати кабель живлення.
- дочекатися повної зупинки пилки.

Перевірте, чи всі захисні пристрої знову працюють після кожного обслуговування.

Замінійте несправні деталі, особливо пристрої безпеки, лише оригінальними запасними деталями. Деталі, які не перевірені та схвалені виробником обладнання, можуть спричинити непередбачені пошкодження.

- Ремонт і технічне обслуговування, крім описаних в цьому розділі, повинні проводитися тільки кваліфікованими фахівцями.

8.1 Заміна полотна стрічкової пилки



Небезпека!

Небезпека травмування, навіть якщо диск стрічкової пилки не працює. Під час заміни лека одягайте рукавички. Використовуйте лише відповідні стрічкові пилки (див. «Технічні характеристики»).

1. Відкрутіть чотири гвинти (50) і зніміть направляючу напрямну (51).

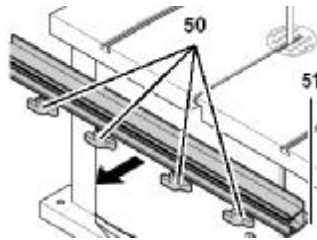

2. Відкрийте обидві дверцята корпусу.

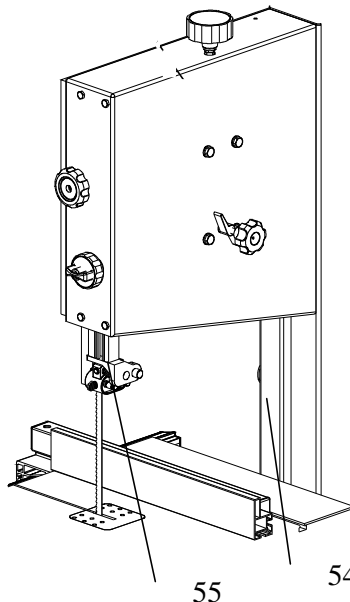

3. Встановіть верхню напрямну лека (55) у найнижче положення.

4. Послабте важіль швидкого звільнення (53), доки полотно стрічкової пилки не послабиться.

5. Щоб зняти полотно стрічкової пилки, проведіть його крізь
 - паз у столі пилки,
 - захист лека на верхній напрямній лека,
 - кришку лека на корпусі пилки (54) і
 - напрямні лека.

6. Встановіть нове полотно стрічкової пилки. Слідкуйте за правильним положенням: зуби спрямовані в бік передньої (дверної) сторони пилки.

7. Центральне полотно стрічкової пилки на гумових колесах стрічкової пилки.

8. Затягніть важіль швидкого звільнення, доки лека не перестане зісковзувати з коліс стрічкової пилки.

9. Закрийте обидві дверцята корпусу.

10. Потім:

- натягне полотно стрічкової пилки (див. «Введення в експлуатацію»).

- вирівняти полотно стрічкової пилки (див. «Догляд та обслуговування»);

- вирівняйте напрямні лека (див. «Догляд та обслуговування»);

- дайте пилці пропрацювати щонайменше одну хвилину;

- зупиніть пилку, від'єднajte вилку і перевірте налаштування.

8.2 Вирівнювання стрічкової пилки

Якщо полотно стрічкової пилки не рухається по центру гумових шин, потрібно виправити слідування, відрегулювавши нахил верхнього колеса стрічкової пилки:

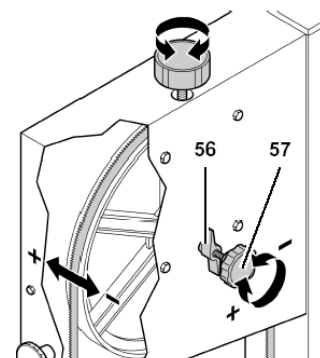

1. Послабте контргайку (56).
2. Поверніть ручку налаштування (57):
 - Поверніть ручку налаштування (57) за годинниковою стрілкою, якщо полотно стрічкової пилки рухається до передньої частини пилки.

- Поверніть ручку налаштування (57) проти годинникової стрілки, якщо полотно стрічкової пилки рухається до задньої частини пилки.

3. Затягніть контргайку (56).

8.3 Вирівнювання верхньої напрямної леза

Верхня напрямна леза складається з:

- упорний підшипник (підтримує полотно стрічкової пилки ззаду),
- два напрямних підшипника (забезпечують бічну підтримку).

Усі підшипники необхідно регулювати після кожної заміни полотна стрічкової пилки та/або регулювання стеження.



Примітка: Періодично перевіряйте всі підшипники на знос, за необхідності замініть обидва направляючі підшипники одночасно. Регулювання опорного підшипника

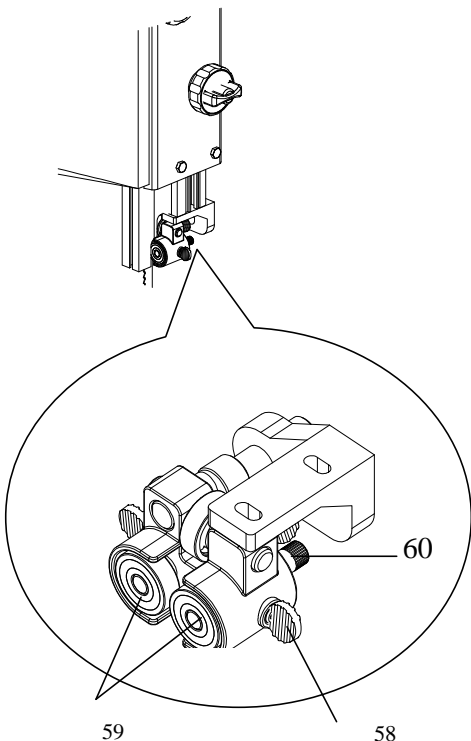

1. Якщо необхідно, вирівняйте та

затягніть полотно стрічкової пилки.

2. Послабте кріпильний гвинт верхньої напрямної леза.
3. Вирівняйте верхню напрямну леза
4. Затягніть кріпильний гвинт верхньої напрямної леза.
5. Відкрутіть стопорний гвинт упорного підшипника.
6. Відрегулюйте положення упорного підшипника (відстань упорний підшипник - полотно стрічкової пилки = 0,5 мм – якщо полотно стрічкової пилки повертати вручну, воно не повинно торкатися упорного підшипника).
7. Затягніть стопорний гвинт упорного підшипника.

Регулювання напрямних підшипників

1. Послабте фіксуючий болт (58).
2. Встановіть напрямні підшипники (59) валом (60) навпроти полотна стрічкової пилки.
3. Кілька разів поверніть колесо стрічкової пилки вручну за годинниковою стрілкою, щоб установити напрямні підшипники в правильне положення – обидва напрямні мають торкатися стрічкової пилки.
4. Знову затягніть стопорний болт (58), щоб зафіксувати вал (60).

8.4 Вирівнювання нижньої напрямної леза

Нижня напрямна леза складається з:

- упорний підшипник (підтримує полотно стрічкової пилки ззаду),
- два направляючих підшипника (забезпечують бічні ці деталі необхідно регулювати після кожної заміни полотна стрічкової пилки або відстеження Регулювання упорного підшипника Див. «Вирівнювання верхнього леза».

8.5 Заміна стрічкової пилки

Періодично перевіряйте шини стрічкової пилки на знос. Замінювати тільки парами:

1. Зніміть полотно стрічкової пилки (див. «Догляд і технічне обслуговування»);

2. Підніміть шину стрічкової пилки за допомогою маленької викрутки, а потім зніміть колесо стрічкової пилки.
3. Встановіть нові шини стрічкової пилки та знову встановіть полотно стрічкової пилки.

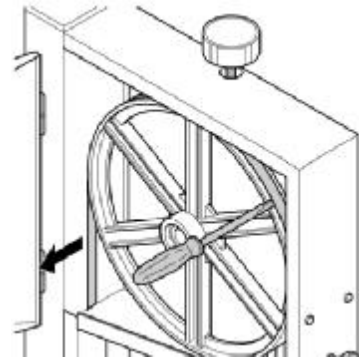

8.6 Заміна вставки для столу Вставку для столу потрібно замінити, якщо її гніздо збільшилося або було пошкоджено.

1. Зніміть вставку (61) зі столу пилки (натисніть знизу вгору).
2. Встановіть нову вставку столу.

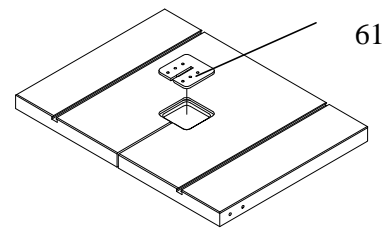

8.7 Очищення пилки

1. Відкрийте двері корпусу.
2. Видаліть стружку та пил за допомогою щітки або пилососа.
3. Закрийте двері корпусу.



Примітка:

Перемикач ON/OFF можна захистити навісним замком.



Обережно!

Не зберігайте пилку на відкритому повітрі, у незахищених місцях або у вологих місцях.

9. Ремонт



Небезпека!

Ремонт електроінструментів повинен проводити тільки кваліфікований електрик! Електроінструменти, які потребують ремонту, можна відправити в сервісний центр вашої країни. Адресу див. у списку запчастин. Будь ласка, додайте опис несправності електроінструменту.

10. Охорона навколишнього середовища

Усі пакувальні матеріали на 100% підлягають переробці. Зношені електроінструменти та аксесуари містять значну кількість цінної сировини та гумових матеріалів, які можна переробити. Ці інструкції надруковані на папері, виготовленому за допомогою процесу елементарного відбілювання без хлору.

11. Вирішення проблем



Небезпека!

Перед виконанням будь-яких робіт з обслуговування або технічного обслуговування у разі несправності завжди:

- вимкніть машину.
- від'єднати кабель живлення.
- дочекайтеся повної зупинки стрічкової пилки.

Перевірте працездатність усіх пристроїв безпеки після кожного обслуговування несправності.

Двигун не працює:

Реле зниженої напруги спрацювало через збій живлення:

- увімкніть знову.

Відсутня напруга в мережі:

- перевірте кабелі, вилку, розетку та запобіжник.

Перегрів двигуна, напр. через тупе полотно стрічкової пилки або скупчення стружки в корпусі: - усуньте причину перегріву, дайте

охолоннути протягом кількох хвилин, потім почати знову. Полотно стрічкової пилки з'їжджає з лінії різу або з'їжджає з коліс стрічкової пилки.

- Правильне відстеження (див. «Догляд і обслуговування»).

Зламається полотно стрічкової пилки Неправильний натяг:

- правильний натяг полотна стрічкової пилки (див. «Введення в експлуатацію»).

Завелике навантаження:

- зменшити тиск на полотно стрічкової пилки (знижена швидкість подачі).

Неправильне полотно стрічкової пилки:

- замінити полотно стрічкової пилки (див. «Догляд і технічне обслуговування»): тонкий приклад = вузьке полотно стрічкової пилки, товста заготовка = широкий стрічковий пильний диск.

Полотно стрічкової пилки деформовано

Завелике навантаження:

- уникайте бічного тиску на полотно стрічкової пилки.

Пила вібрує

Недостатнє кріплення:

- Правильно закріпіть пилку на відповідній поверхні (див. «Початок роботи»). Пильний стіл:

- Вирівняйте та закріпіть пильний стіл.

Ослаблене кріплення двигуна:

- Перевірте кріпильні гвинти, при необхідності підтягніть.

Порт відведення пилу заблоковано Не підключений пилозбірник або

потужність всмоктування недостатня: -

Підключіть пилозбірник або збільште потужність всмоктування (швидкість повітря ≥ 20 м/с у порту відведення пилу).

12. Технічні характеристики

Напруга 220 V/50Hz

Потужність 2000W

Клас захисту IP40

Номінальна швидкість $1490 \pm 10\% \text{ min}^{-1}$
Довжина полотна стрічкової пилки 2982mm
Макс. розмір горла 400mm
Макс. ширина полотна стрічкової пилки 20 mm
Макс. глибина різання 300mm
Розмір робочого столу $548 \times 400\text{mm}$